

- 043 MINI MX (MINI SX)**
- 043.1 MÄÄRITELMÄ**
- 043.2 MOOTTORIPYÖRÄT JA KILPAILULUOKAT**
- 043.3 AJAJAT**
 - 043.3.1 Ajajien ikä**
 - 043.3.2 Ajajien varusteet**
 - 043.3.3 Numerolaatat**
- 043.4 ILMOITTAUTUMINEN**
- 043.5 RATA**
- 043.6 LÄHTÖ**
 - 043.6.1 Lähtötapa**
 - 043.6.2 Lähtöjärjestys**
- 043.7 KILPAILU**
 - 043.7.1 Kilpailijoiden määrä**
 - 043.7.2 Kilpailun kulku**
- 043.8 TEKNISET MÄÄRÄYKSET**
- 043.9 SIJOITUSPISTEET**

043 MINI MX (MINI SX)

043.1 MÄÄRITELMÄ

Mini motocross -kilpailut on tarkoitettu pienikokoisille, erityisesti kilpailukäyttöön sarjavalmistetuille mini motocross -moottoripyörille. Kilpailut järjestetään SML:n motocross kilpailujen tai vastaavan tapahtuman yhteydessä.

Nämä säännöt ovat voimassa kaikissa Suomessa Suomen Moottoriliitto ry:n (SML) luvalla järjestettävissä Mini MX -kilpailuissa motocross-lajisääntöjen 031 sekä Urheilusäännösten lisäksi.

043.2 MOOTTORIPYÖRÄT JA KILPAILULUOKAT

- Mini MX2 Edessä max 12" ja takana max 10"
- Mini MX1 Edessä max 14" ja takana max 12"

Moottori Yksisylinterinen, 4-tahtimoottori

043.3 AJAJAT

043.3.1 Ajajien ikä

Ajajan tulee olla yli 14 vuotta osallistuakseen Mini Mx -kilpailuun.

043.3.2 Ajajien varusteet

Urheilusäännösten kohdan 033 mukaan, lisäksi on sallittua käyttää motocross-ajovarusteita, lisättynä hyvillä törmäyssuojilla (kynnär-, hartia-, polvi- ja selkäsuoja). Varusteet tarkastetaan katsastuksen yhteydessä, ajajakohtaisesti. Ajokenkien osalta vaaditaan käytettäväksi vähintään tukevuudeltaan Mini MX-lajiin suunniteltua kenkää tai vastaavaa ("vaelluskenkä"). Motocrossiin suunnitellut tukevat nilkkatuet ajavat myös saman asian. Ohjaajakokouksessa tarkastetaan ajajan ajovarustus.

043.4 ILMOITTAUTUMINEN

Kilpailuun tulee ilmoittautua SML:n virallisella ilmoittautumislomakkeella 7 vuorokautta ennen kilpailupäivämäärää järjestäjän ilmoittamalla tavalla. Virallisen ilmoittautumisajan jälkeen saapuneista ilmoittautumisista kilpailun järjestäjällä on oikeus periä 20 € lisämaksu käsittelykuluina. Alle 18-vuotiaan ilmoittautumislomakkeessa tulee olla myös holhoojan suostumus ja allekirjoitus. Kilpailupaikalla alle 18 -vuotiaan mukana tulee olla holhooja/ huoltaja koko virallisen tapahtuman ajan ja hänen yhteystietonsa tulee ilmoittaa kilpailun järjestäjälle kilpailukansliaan ilmoittautumisen yhteydessä.

Järjestäjä voi periä ilmoittautumismaksun (suositus enintään 20,00 €), jonka suuruus on ilmoitettava lisämääräyksessä.

043.5 RATA

Kilpailuratojen tulee olla riittävän turvallisia ja kilpailun alla tehtävän tarkastuksen yhteydessä tulee määritellä radan kapasiteetti. Radan kapasiteetti ilmoitetaan lisämääräyksessä tai radan tulee olla luokiteltu. Ratojen suositeltava materiaali on kovapohjainen maa tai savi. Rata sisältää vaihtelevia jaksoja ja hyppyri osioita, olennaista ovat myös ns. kallistetut mutkat. Tilapäiset radat tulee merkata riittävän selkeästi.

043.6 LÄHTÖ

043.6.1 Lähtötapa

Lähtötapana käytetään puomilähtöä tai puomin puuttuessa lippulähtöä.

043.6.2 Lähtöjärjestys

Mikäli järjestäjällä on käytössä virallinen ajanottojärjestelmä, ajajat järjestellään aika-ajotulosten mukaan lähtöpaikoilleen, muussa tapauksessa lähtöjärjestys määräytyy sarjapisteiden mukaan tai mikäli kyseessä on kauden ensimmäinen kilpailu, lähtöjärjestys arvotaan kilpailupaikalla.

043.7 KILPAILU

043.7.1 Kilpailijoiden määrä

Vähimmäismäärä on 8 ajajaa / luokka.

Enimmäismäärä radan kapasiteetin mukaan.

Mikäli ilmoittautuneita luokassa ei ole riittävästi, kilpailun järjestäjä voi yhdistellä eri luokkien kilpailuja.

043.7.2 Kilpailun kulku

Kilpailut viedään läpi ennalta sovitulla kaaviolla, joka tulee tiedottaa kilpailijoille hyvissä ajoin. Kaaviot ilmoitetaan osanottajamäärän vahvistuttua. Molemmissa luokissa ajetaan kolmen kierroksen pisteajo eli kukin ajaja ajaa siis kolme erää. Erän voittaja saa yhden sijoituspisteen ja toinen saa kaksi jne. Erän keskeyttäneet ajajat saavat max. pisteet eli niin monta pistettä kuin on erässä ollut kilpailijoita.

Pisteajon jälkeen ajajat jaetaan finaaliin eli mm. kymmenen vähiten pisteitä saanutta ajajaa A-finaaliin ja 10-20 sijoilla olleet B-finaaliin jne. Finaali erien suuruudet määräytyvät radan kapasiteetin mukaan. Jokaisesta finaali-erästä voittaja nousee seuraavaan finaaliin. Tarkempi ajokaavio ilmoitetaan lisämääräyksessä.

Vaihtoehtoisesti voidaan käyttää myös alla olevaa kaaviota:

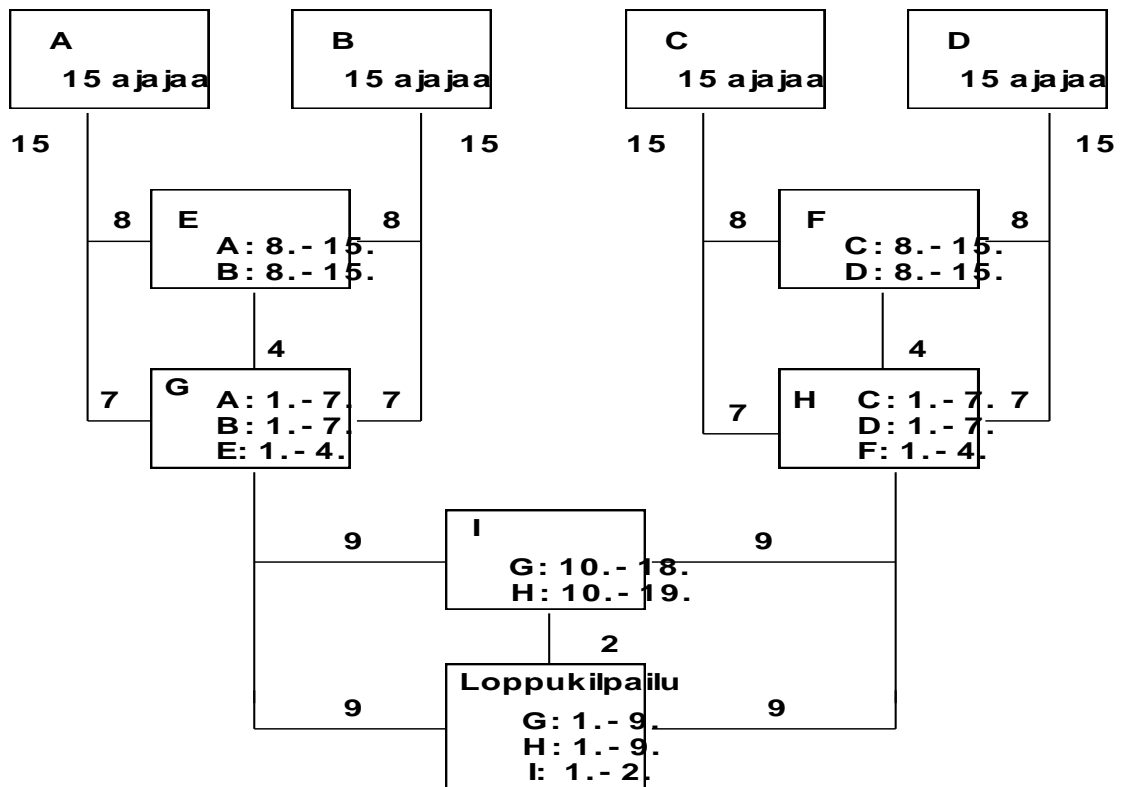

043.8 TEKNISET MÄÄRÄYKSET

- *Renkaat* vapaavalintaiset sarjavalmisteiset kuvio renkaat. Halkaisija edessä max. 14" ja takana max. 12". Luokat jaetaan renkas koon 12" mukaan (yli ja alle 12")
- *Moottorin* osia voi vaihtaa vapaasti.
- *Ilmajäähdytteinen.*
- *Sammutuskatkaisin* sijoitettava ohjaustankoon.
- *Käynnistys* mekaaninen tai sähköisesti.
- *Kytkin* Automaatti tai manuaalinen.
- *Jarrut* Mekaanisesti tai hydraulisesti toimivat jarrut.
- *Etu- ja takajarru* pakollinen.
- *Pakoputki* Suurin melutaso 98 dB/A, mitattuna 6000 rpm.
- *Runko:* Seisontatuki poistettava.
- *Pumppubensa,* max. 98 oktaaninen. Myös Futura Green ja Aspen 2-T tai vastaavan biobensiinin käyttö on sallittua. Sisäradoilla vain Futura Green tai vastaava ympäristöystävällinen polttoaine on sallittua.

043.9 SIJOITUSPISTEET

Kilpailusarjan ollessa kysymyksessä, sijoituspisteet lasketaan motocross-säännön mukaan. Pisteet jaetaan luokittain.